

SCHÉMA DE CABLAGE

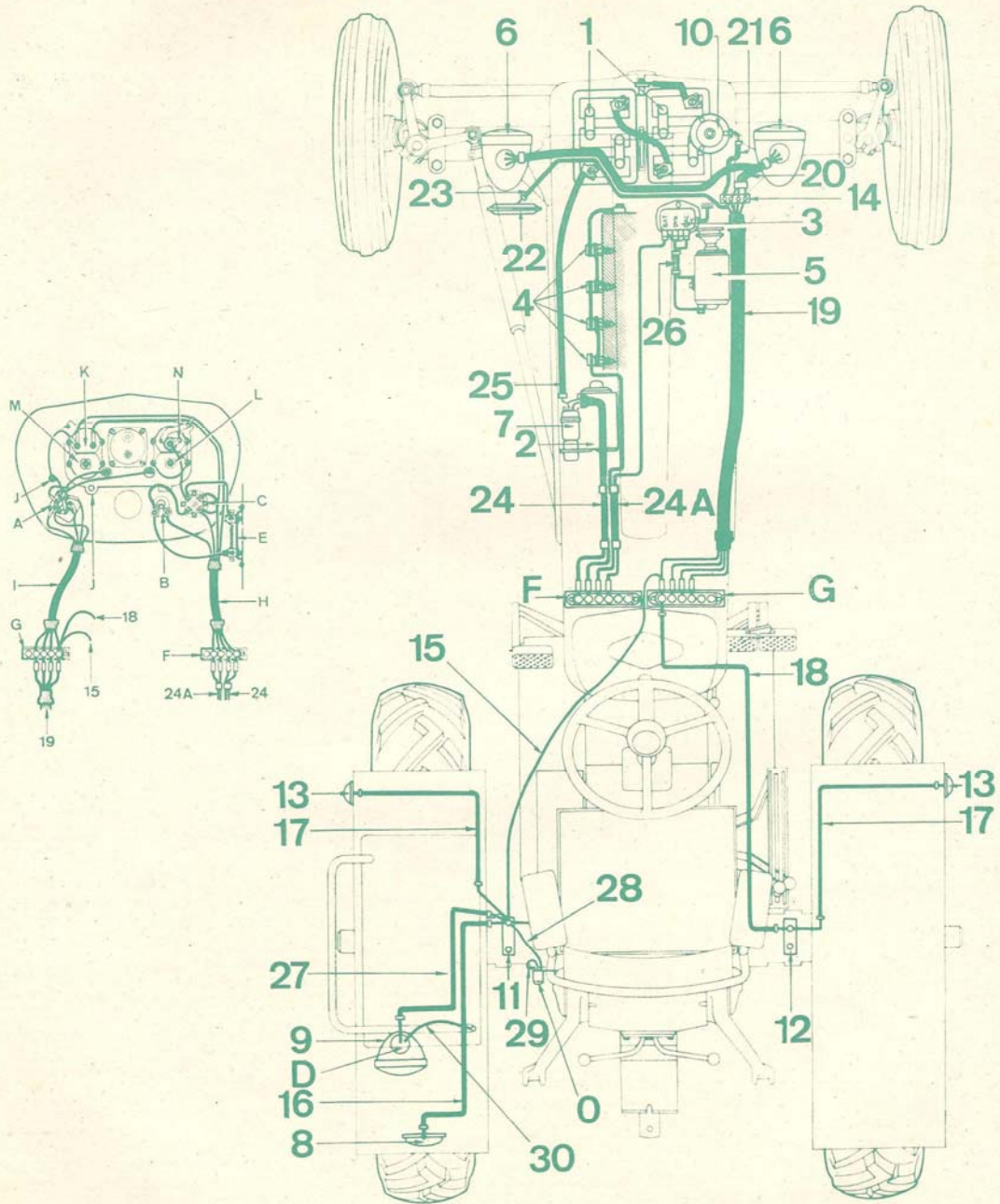

SCHEMA DU CIRCUIT ELECTRIQUE DU TRACTEUR F 240

1. Batteries . - 2. Démarreur. - 3. Régulateur de tension. - 4. Bougies de réchauffage. - 5. Génératrice. - 6. Phares avant. - 7. Solénoïde du démarreur. - 8. Feu rouge. - 9. Phare arrière. - 10. Avertisseur. - 11. Plaque à bornes arrière gauche. - 12. Plaque à bornes arrière droite. - 13. Feux de position (Farmall seulement). - 14. Plaque à bornes avant droite. - 19. Câblage de la plaque à bornes droite du tableau de bord à la plaque à bornes avant, comprenant : 1 fil gris (code) - 1 fil violet (phare) - 1 fil rouge (veilleuse). 1 fil noir (avertisseur) plot central commutateur . - 20. Câblage de la plaque à bornes avant aux phares avant, comprenant : 1 fil gris (code) 1 fil violet (phare) - 1 fil rouge (veilleuse). - 22. Panneau « D » de dépassement (équipement spécial). - 24. Câblage comprenant : 1. Câble bleu au solénoïde (contact). - 2. Câble jaune au solénoïde (démarreur). - 24 A. Câblage comprenant : 1. Câblage vert aux bougies. - 2. Câble au régulateur de tension. - 25. Câble de la batterie au solénoïde. - 26. Câblage de la génératrice au régulateur de tension

comprenant : 1 fil noir reliant les bornes « DYN » - 1 fil rouge reliant les bornes « EXC ». - 29. Masse de la prise de courant. - 30. Masse du phare arrière. - A. Commutateur d'éclairage et d'avertisseur combiné. - B. Lampe-témoin des bougies de préchauffage. - C. Commutateur de démarrage. - D. Commutateur de phare arrière. - E. Résistance des bougies de réchauffage. - F. Plaque à bornes gauche. - G. Plaque à bornes droite. - H. Câblage du circuit de démarrage allant du tableau de bord à la plaque à bornes gauche, comprenant 1 fil vert relié à la lampe-témoin. - 1 fil bleu relié au commutateur de démarrage (borne D). - 1 fil jaune relié au commutateur de démarrage (borne A) - 1 fil blanc relié à l'ampèremètre (borne +) . - I. Câblage de la plaque à bornes au commutateur d'éclairage (code). - 1 fil violet relié au commutateur d'éclairage (veilleuse). 1 fil rouge relié au commutateur d'éclairage (veilleuse) - 1 fil noir relié au bouton d'avertisseur. - J. Porte-fusible. - K. Ampèremètre. - L. Indicateur de température d'eau. - M. Indicateur de pression d'huile. - N. Voyant de contact. - O. Prise de courant.

Nota. — Les n^{os} 15, 16, 17, 18, 21, 23, 27 et 28 indiquent des fils de liaison.