

MASSEY FERGUSON MF 135 - 140 - 145 - 165

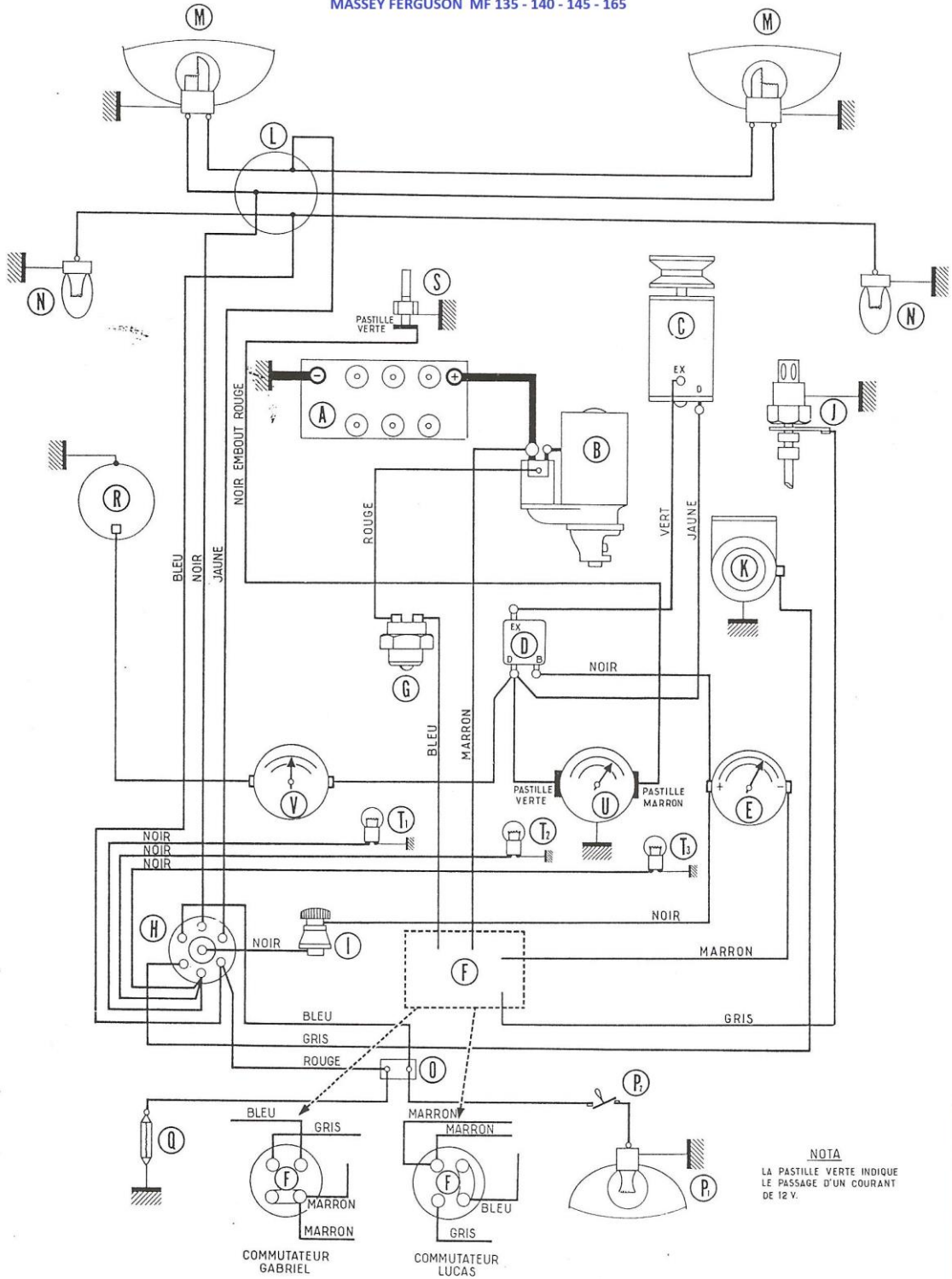

## LÉGENDE

- A - Batterie.
- B - Démarreur.
- C - Dynamo.
- D - Régulateur de tension.
- E - Ampèremètre.
- F - Contacteur de départ.
- G - Contacteur de sécurité de départ.
- H - Commutateur d'éclairage.
- I - Fusible.
- J - Thermostart.
- K - Avertisseur sonore.
- L - Relais 3 bornes.
- M - Phares.
- N - Veilleuses.
- O - Relais de bornes.
- P1- Phare de travail.
- P2- Interrupteur de phare de travail.
- Q - Lampe de plaque de police.
- R - Jaugeur de carburant.
- S - Sonde thermométrique.
- T1 - T2 - T3 - Lampes de tableau de bord.
- U - Indicateur de température d'eau.
- V - Indicateur de jauge carburant.

O - Relais 2 bornes.

**Nota.** - L'équipement du tracteur 165 ne comporte pas de relais 2 bornes. Les conduits d'alimentation du phare de travail et de la plaque de police passent par les ailes.