

# UNIC VOSGES 6-8-8R-9 - VERCORS 10

## Moteurs M32SD - M32S

Effectuer un resserrage des écrous de culasses

- Aux premiers 1.000 km (1<sup>re</sup> visite de garantie)
- A 10.000 km (2<sup>e</sup> visite de garantie)
- Tous les 15.000 km

Respecter l'ordre de serrage ainsi que les couples indiqués ci-après

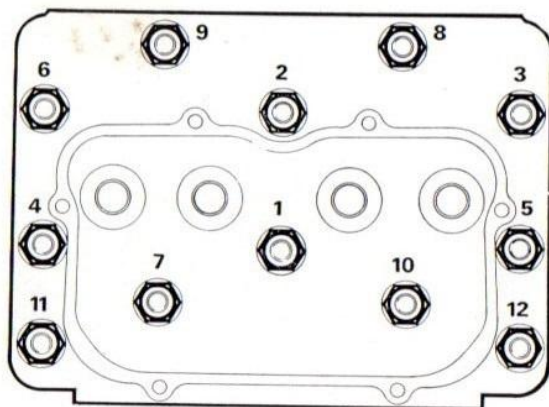
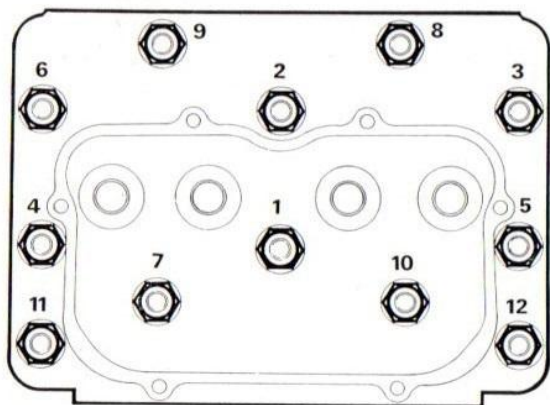

**1<sup>re</sup> OPÉRATION** : Serrage à  $7 \pm 2$  m kg

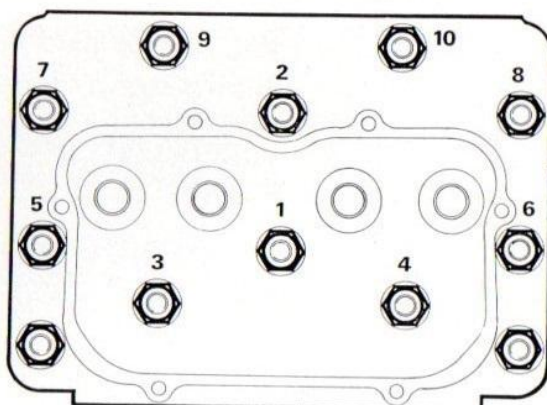
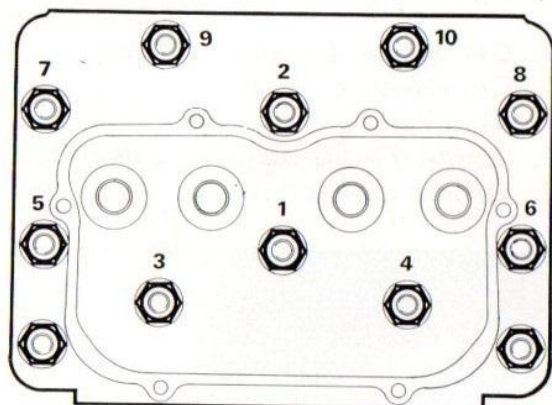

**2<sup>e</sup> OPÉRATION** : 1<sup>re</sup> phase serrage à 10 m kg  
 2<sup>e</sup> phase serrage à 14 m kg  
 3<sup>e</sup> phase serrage à  $19 \pm \frac{0}{3}$  m kg

NOTA : Les 2 écrous sans n° ne seront pas repris en 2<sup>e</sup> opération.

00-8 - ORDRE DE SERRAGE DES ÉCROUS DE CULASSES

### IMPORTANT

AVANT DE PROCÉDER AU RESSERRAGE DES CULASSES LES ÉCROUS DEVONT ÊTRE DESSERRÉS D'UN DEMI-TOUR.

## SOUPAPES

Après intervention sur les culasses, resserrage des écrous, remplacement du joint, etc..., vérifier le jeu entre la queue de chaque soupape et son culbuteur.

Jeu aux culbuteurs  
(mesuré à froid)

Admission : 0,25 mm  
 Échappement : 0,50 mm